

TRF 421

TAMIYA RACING FACTORY

氏名 Name Dai Sakaguchi 日付 Date 28.07.2024
 コース Track Mannheim - Ger コースコンディション Track condition high traction
 気温 Air temp. 25 °C 湿度 Humidity % 路面温度 Track temp. 30 °C

《フロント》 《Front》

EXP-S (Steering): -20 Steering Angle (Outer): 17.5°
 DualRate (Steering): 98%

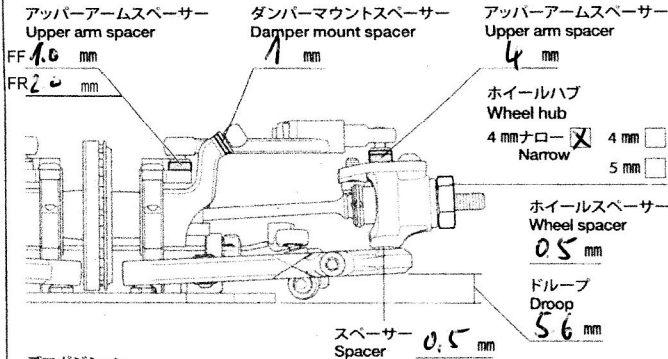

デフポジション Differential position

Alu. 0.5 0.8 Hi
 Lo

Fサスマウント F sus. mount

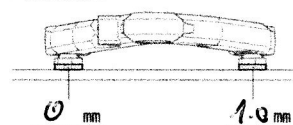

ダンパーポジション Damper position

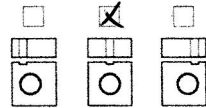

サスアーム Sus. arm _____ mm

ダンパータイプ Damper type USB3 (Std)

オイルシール Oil seal Std.

ピストン Piston Std. 穴 hole(s)

オイル Oil # MR400

スプリング Spring Axon HLS 2.7

ストローク長 Stroke length Std. mm

エア抜き用穴 Air hole _____ mm

キャスト角 Caster angle 4.0 °

キャンバー角 Camber angle 2.0 °

車高 Ground clearance 4.6 mm

スタビライザー Stabilizer φ 1.1

フロントドライブ Front drive Direct

デフオイル Differential oil # 1 g

メモ Notes

《リヤ》 《Rear》

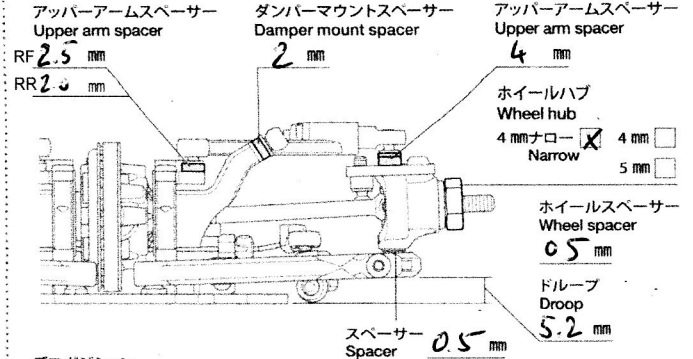

デフポジション Differential position

Alu. 0.5 0.8 Hi
 Lo

Rサスマウント R sus. mount

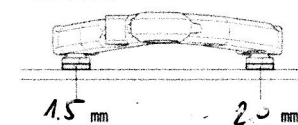

ダンパーポジション Damper position

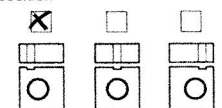

サスアーム Sus. arm _____ mm

ダンパータイプ Damper type USB3 (Std)

オイルシール Oil seal _____

ピストン Piston _____ 穴 hole(s)

オイル Oil # MR400

スプリング Spring Axon HLS 2.7

ストローク長 Stroke length +0.5mm mm

エア抜き用穴 Air hole _____ mm

キャスト角 Caster 0 °

キャンバー角 Camber angle 2.0 °

車高 Ground clearance 5.1 mm

スタビライザー Stabilizer φ 1.0

リヤドライブ Rear drive Gear D.11

デフオイル Differential oil # 5.56 / 1.4 g

メモ Notes

《トップ》 《Top》

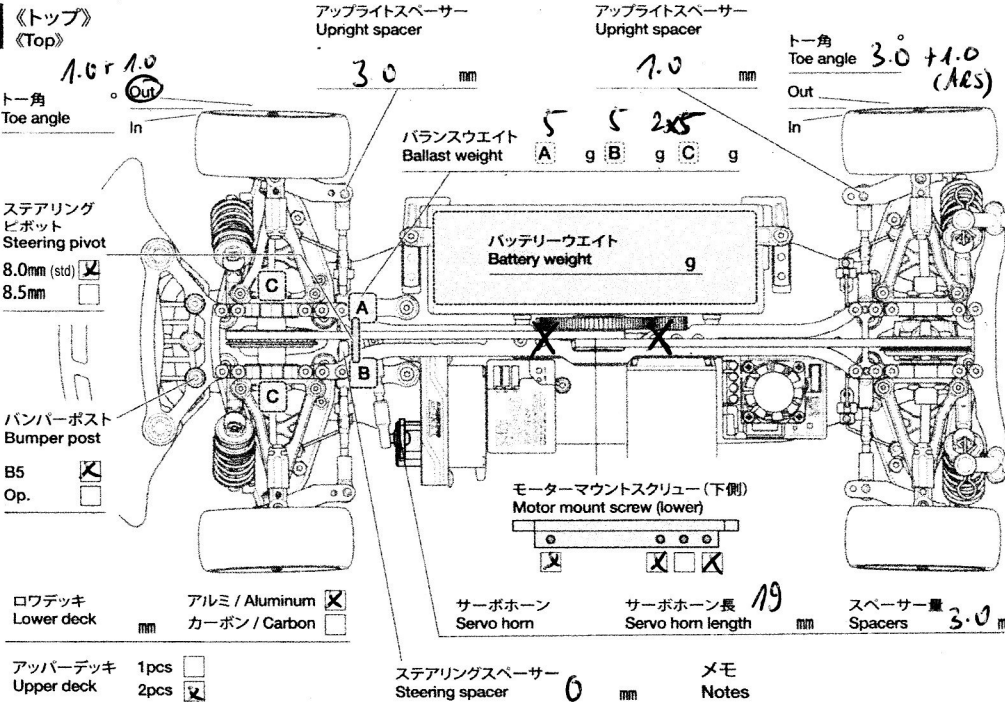

モーター Motor Maxima ER 11ST

スパークギヤ Spur gear 100 T

ピニオンギヤ Pinion gear 37 T

バッテリー Battery LRP 6700

ボディ Body 60 Whisper Max 0.5 g

ボディマウント穴位置 Body mount hole position F + 3mm

ウイング Wing ER 1.0mm HD

タイヤ Tires Matmi EPA 36R

ホイール Wheels Std.

インナー Tire inserts Std.

ベストラップ Best lap 14.7

ロウデッキ Lower deck _____ mm
 アルミ / Aluminum
 カーボン / Carbon

アッパーデッキ Upper deck 1pcs
 2pcs

メモ Notes

