

SETTING SHEET TRF Workz

Ver. 1.3 TRFworkz Dai Sakaguchi

TRF 421

TAMIYA RACING FACTORY

氏名 Name Dai Sakaguchi 日付 Date 18.01.2026
 コース Track MCRT Schaaheim (Small) コースコンディション Track condition high grip
 気温 Air temp. ° 湿度 Humidity % 路面温度 Track temp. 22 °C

《フロント》 EXP-S (Steering): -26% Steering Angle (Outer): **M&X.**
 《Front》 DualRate (Steering): 100%

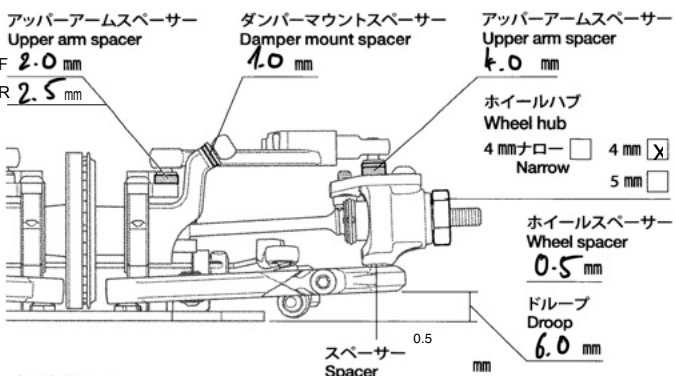

デフポジション Differential position Hi Lo
 Alu. 0.5 0.8

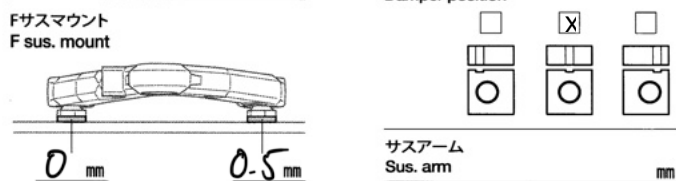

ダンパータイプ Damper type **USBB**
 オイルシール Oil seal **Std.**
 ピストン Piston **4** 穴 hole(s)
 オイル Oil **# MR 600**
 スプリング Spring **ST-HP-013 Red Blue**
 ストローク長 Stroke length **41.0** mm
 エア抜き用穴 Air hole **1ヶ 1.0** mm

キャスト角 Caster angle **4** °
 キャンバー角 Camber angle **2.0** °
 車高 Ground clearance **5.0** mm
 スタビライザー Stabilizer φ 1.0mm 1.1mm 1.2mm
 フロントドライブ Front drive **Spool**
 デフオイル Differential oil # / g

メモ Notes

《リヤ》 Knuckle Plate Alu (Std.) MC14 Carbon (OP)

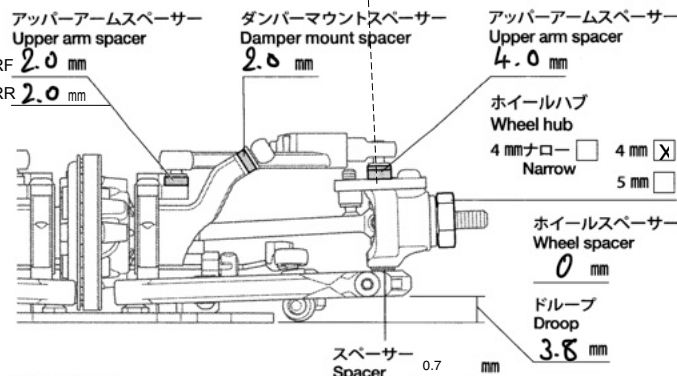

デフポジション Differential position Hi Lo
 Alu. 0.5 0.8

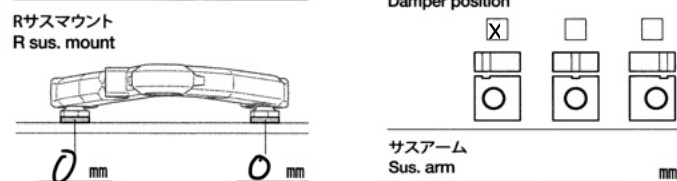

ダンパータイプ Damper type **USBB**
 オイルシール Oil seal **Std**
 ピストン Piston **4** 穴 hole(s)
 オイル Oil **# MR 400**
 スプリング Spring **ST-SL-013 Green**
 スタビライザー Stabilizer φ 1.0mm 1.1mm 1.2mm
 リヤドライブ Rear drive **G-Diff**
 デフオイル Differential oil # **5k / 1.4** g

キャスト角 Caster **-0.5** °
 キャンバー角 Camber angle **2.0** °
 車高 Ground clearance **5.2** mm
 フロントドライブ Front drive **Spool**
 デフオイル Differential oil # / g

メモ Notes

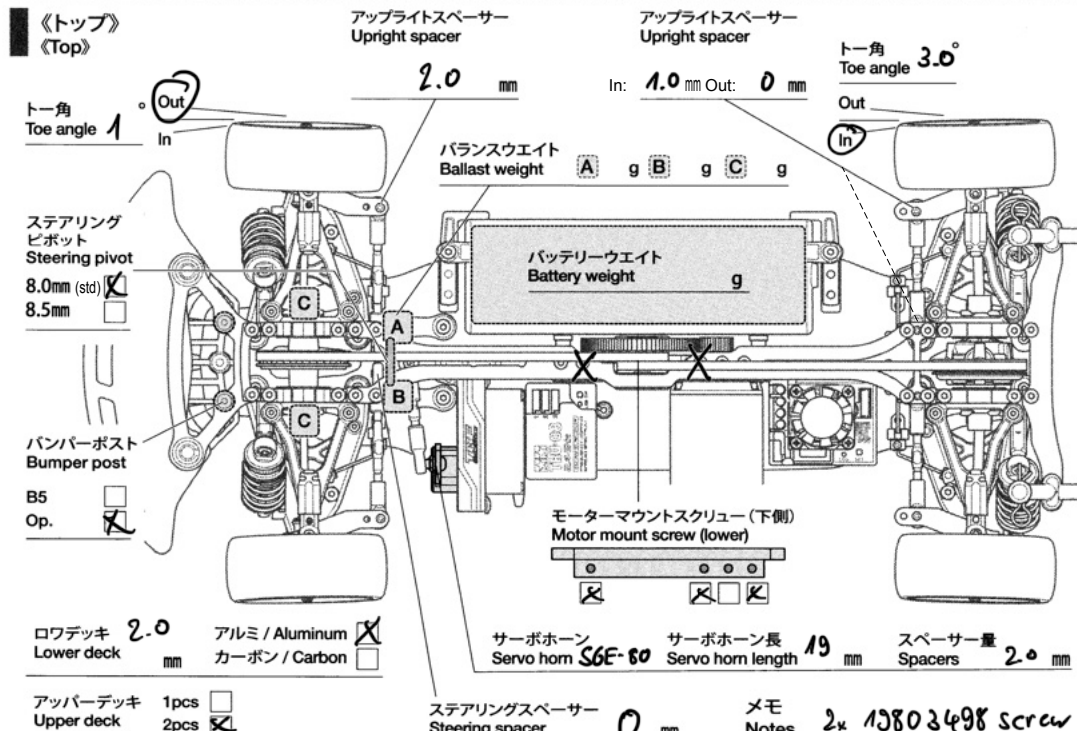

モーター Motor **HW G3 4.5T**
 スパーギヤ Spur gear **111** T
 ピニオンギヤ Pinion gear **28** T
 バッテリー Battery **LRP 6.300**
 ボディ Body **TV Spec. 0.5** g
 ボディマウント穴位置 Body mount hole position **F + 4mm**
 R
 ウイング Wing **200 HO 1.0**
 タイヤ Tires **Rush VR3 30X**
 ホイール Wheels **Std**
 インナー Tire inserts **Std**
 ベストラップ Best lap **6.814**

メモ Notes **2x M3x0.4x8 screw used (1 each)**